

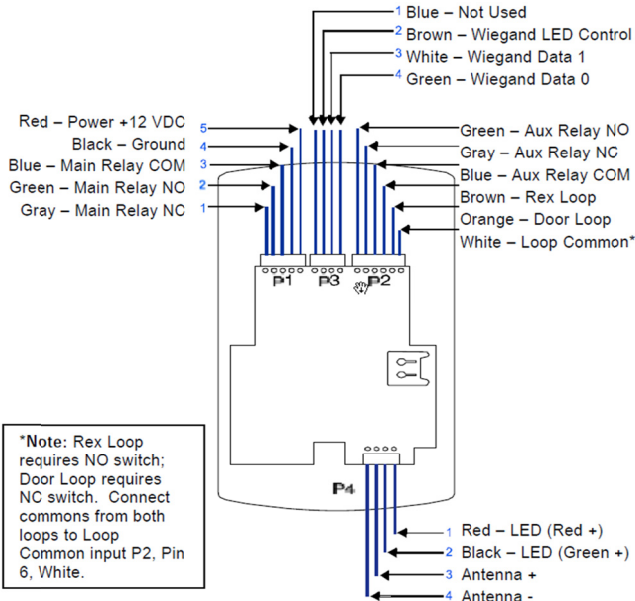

STAND-ALONE, SINGLE-DOOR PROXIMITY READER
คู่มือ EntryProx Reader (4045CGNU0X)



ผังการเชื่อมต่อสาย HID EntryProx Reader

1. การกดปุ่ม Function Settings

รหัสผ่าน Master Code ค่าโรงงาน = 1234



การเข้าโปรแกรม = 99#1234*

2. การเปลี่ยนรหัส Master Code และ Reset เริ่มต้น

1. เข้าโปรแกรมกด 99#1234* (รหัสเดิม)
2. กด 46#00000#00000#** ล้างค่าเริ่มต้น หรือล้างเฉพาะการตั้งค่ากด 40#00000#00000#**
3. เข้าโปรแกรมใหม่อีกครั้ง ตามด้วยฟังก์ชันเปลี่ยนรหัส กด 50#1#0000#
3. ใส่รหัสใหม่ ครั้งที่ 1(1-6 ตัว) กด *
4. ใส่รหัสใหม่ ครั้งที่ 2 เหมือนเดิม กด *
5. กด * อีกครั้งเพื่อออกจากโปรแกรม

3. การกำหนดรหัสผ่านและเพิ่มบัตร

1. กดเข้าโปรแกรม 99#(Master Code)*
2. ตามด้วยฟังก์ชันเปลี่ยนรหัส กด 50#1#
3. กดใส่เลขที่ ID (1~2000 ID) กด #
4. เลือกการทำงาน

ใส่รหัสผ่านและการ์ด

1. ใส่รหัสใหม่ ครั้งที่ 1(1-6 ตัว) กด *

2. ใส่รหัสใหม่ ครั้งที่ 2 เหมือนเดิม กด *
3. ทาบบัตร กด *

ใส่รหัสผ่านอย่างเดียว

1. ใส่รหัสใหม่ ครั้งที่ 1(1-6 ตัว) กด *
2. ใส่รหัสใหม่ ครั้งที่ 2 เหมือนเดิม กด *
3. กด * เพื่อออกจากโปรแกรม

ใช้การ์ดอย่างเดียว

1. กด * และกด *
2. ทาบบัตร กด *

ใช้การ์ดหรือรหัสผ่านอย่างเดียวอย่างหนึ่ง

1. กด * ออกจากโปรแกรม แล้วเข้าใหม่ กดเข้าโปรแกรม 99#(Master Code)*
2. ตามด้วยฟังก์ชันเปลี่ยนรหัส กด 52#1#
3. กดใส่เลขที่ ID (1~2000 ID) กด #
4. ใส่รหัสใหม่ ครั้งที่ 1(1-6 ตัว) กด *
5. ใส่รหัสใหม่ ครั้งที่ 2 เหมือนเดิม กด *
6. ทาบบัตร กด *

การเพิ่มการ์ดเรียงหมายเลขบัตร

1. กด * ออกจากโปรแกรม แล้วเข้าใหม่ กดเข้าโปรแกรม 99#(Master Code)*
2. ตามด้วยฟังก์ชันเปลี่ยนรหัส กด 56#จำนวน

บัตร#

3. เริ่มต้น ID ที่ (1~2000 ID) กด #
4. กดใส่การ์ดหมายเลข ตามด้วยกด *
5. ยืนยันหมายเลขการ์ดที่กด ตามด้วย * ที่จะเริ่ม
6. กด * เพื่อออกจากโปรแกรม

การเพิ่มการ์ดแบบทาบต่อกันหลายใบ

1. กด * ออกจากโปรแกรม แล้วเข้าใหม่ กดเข้าโปรแกรม 99#(Master Code)*
2. ตามด้วยฟังก์ชันเปลี่ยนรหัส กด 53#1#
3. เริ่มต้น ID ที่ (1~2000 ID) กด #
4. กด * และกด *
5. ทาบบัตรใบที่ 1, ทาบบัตรใบที่ 2,,,,,ตามต้องการ
6. กด * เพื่อออกจากโปรแกรม

4. การรหัสผ่านหรือลบบัตร

1. กดเข้าโปรแกรม 99#(Master Code)*
2. กดใส่เลขที่ ID ที่จะลบ กด #
3. กด * 3 ครั้ง

หรือ ลบทั้งหมดตามช่วงที่เลือก

1. กดเข้าโปรแกรม 99#(Master Code)*
2. กด 58#2000#2000#
3. กดตัวเลข (4 หลัก หมายเลข ID แรก)*
4. (4 หลัก หมายเลข ID แรก)*
5. กด * เพื่อออกจากโปรแกรม

5. การตั้งค่าการหน่วงเวลาเปิดประตู

1. กดเข้าโปรแกรม 99#(Master Code)*
2. กดฟังก์ชันหน่วงเวลา 11 กด #
3. กดเวลาที่หน่วง(1~99 วินาที) กด #0#
4. กด * 3 ครั้ง